

# LE RESERVOIR MASSAL

## PIEGE A AIR

Gamme : eau usée  
 Modèle : vertical  
 Capacité : 50 à 500 litres  
 Pression maximale  
 admissible : 4 et 10 bar

Range : waste water  
 Model : vertical  
 Capacity : 50 to 500 liters  
 Service Pressure : 4 and 10 bar

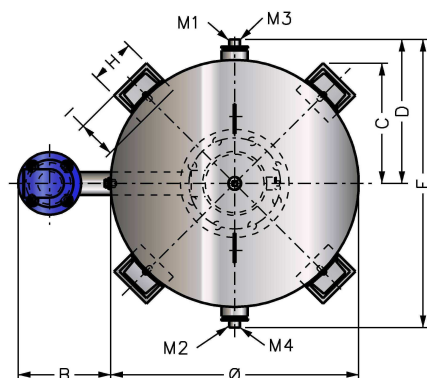
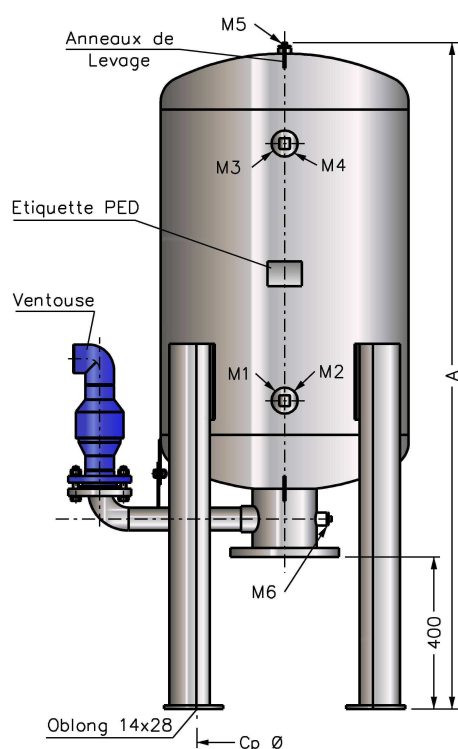

	50L	100L	200L	300L	500L
Ø	400	400	550	650	650
Cp Ø					
A	1165	1580	1665	1750	2360
B	245	245	245	245	245
C	200	200	275	320	320
D	/	/	330	380	380
E	/	/	/	/	760
H	80	80	100	120	120
I	80	80	80	100	100
M1 pour finition	/	/	50/60	50/60	50/60
M2 – M3 – M4	/	/	/	/	50/60
M5 M6 vidange	20/27	20/27	20/27	20/27	20/27
Poids 4 b	67 kg	80 kg	125 kg	140 kg	180 kg
Poids 10 b	69 kg	85 kg	130 kg	155 kg	210 kg

- Sortie à bride DN 50 à DN 150
- Pieds et oreilles de manutention
- Ventouse
- Outlet flange DN 50 to DN 150
- Feet and ears for handling
- Air valve

Tel: + 33 (0)4 67 94 79 11 – Fax: +33 (0)4 67 21 06 89  
 Fax commercial: + 33 (0)4 67 21 20 48  
 Chemin des 7 Fonts – BP 10026 – 34301 AGDE CEDEX  
 massal@wanadoo.fr – <http://massal.free.fr/site>

NB : Cotes et poids donnés à titre indicatif et pouvant être modifiés sans préavis / These data are for information and can be modified without notice