

LE RESERVOIR MASSAL

PIEGE A AIR

Gamme : eau usée
 Modèle : vertical
 Capacité : 750 à 2000 litres
 Pression maximale
 admissible : 4 et 10 bar

Range : waste water
 Model : vertical
 Capacity : 750 to 2000 liters
 Service Pressure : 4 and 10 bar

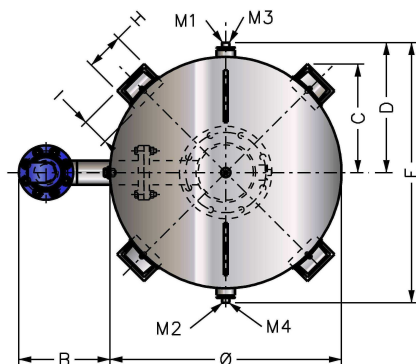
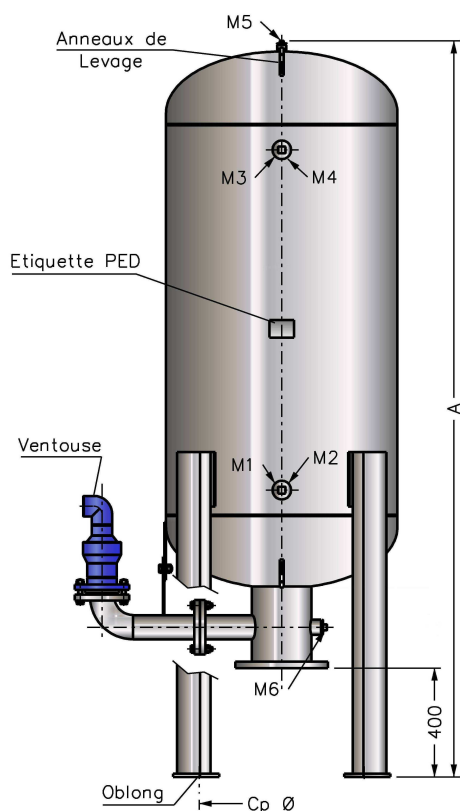

	750L	1000L	1500L	2000L
Ø	750	850	1000	1000
Cp Ø				
A	2620	2720	2870	3530
B	335	335	335	335
C	365	400	475	475
D	430	480	555	555
E	860	960	1110	1110
H	140	140	180	180
I	100	100	120	120
Oblong	14x28	14x28	16x32	16x32
M1 à M4 Pour finition	50/60	50/60	50/60	50/60
M5	20/27	20/27	20/27	20/27
M6 vidange	40/49	40/49	40/49	40/49
Poids	285 kg	370 kg	480 kg	580 kg

- Sortie à bride DN 50 à DN 150
- Pieds et oreilles de manutention
- Ventouse
- Outlet flange DN 50 to DN 150
- Feet and ears for handling
- Air valve

Tel: + 33 (0)4 67 94 79 11 – Fax: +33 (0)4 67 21 06 89
 Fax commercial: + 33 (0)4 67 21 20 48
 Chemin des 7 Fonts – BP 10026 – 34301 AGDE CEDEX
 massal@wanadoo.fr – <http://massal.free.fr/site>

NB : Cotes et poids donnés à titre indicatif et pouvant être modifiés sans préavis / These data are for information and can be modified without notice